

Rua João Rech

PLANTA BAIXA PVTO TÉRREO
ÁREAS EXTERNAS
ESC:1/100

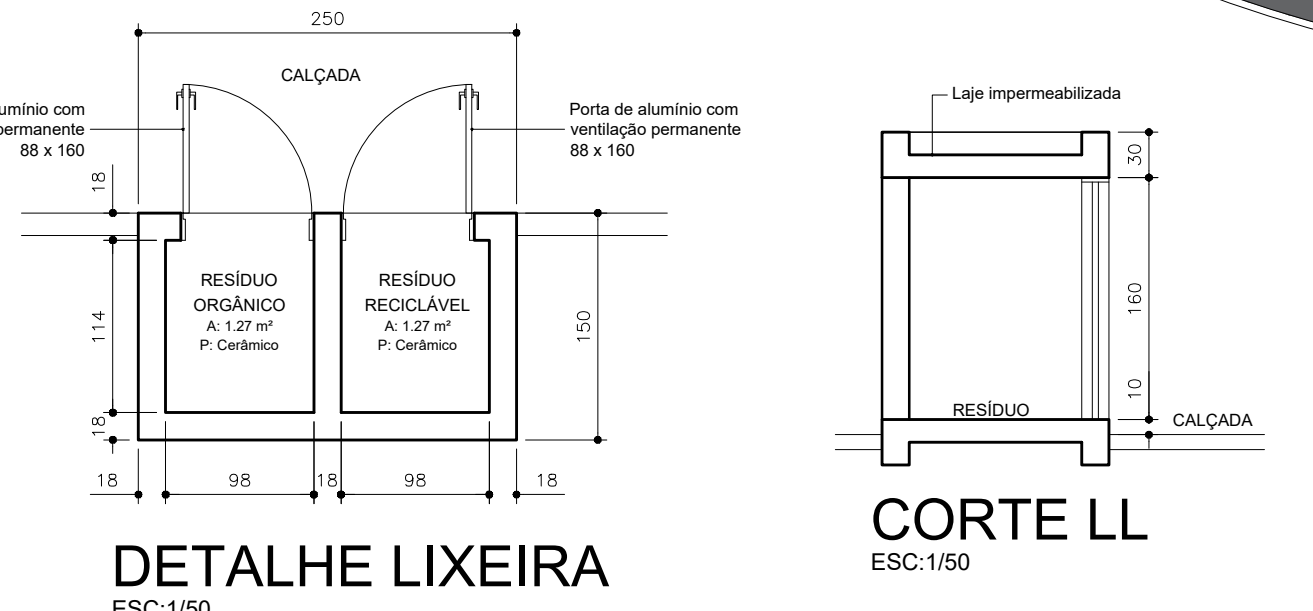

DETALHE LIXEIRA
ESC:1/50

CORTE LL
ESC:1/50

ÁREAS EXTERNAS	ÁREAS INTERNAS																																																																																								
<table border="1"> <tr><th>NO</th><th>ÁREA (m²)</th></tr> <tr><td>ÁREA 01</td><td>23,97</td></tr> <tr><td>ÁREA 02</td><td>23,97</td></tr> <tr><td>ÁREA 03</td><td>23,97</td></tr> <tr><td>ÁREA 04</td><td>23,97</td></tr> <tr><td>ÁREA 05</td><td>23,97</td></tr> <tr><td>ÁREA 06</td><td>23,97</td></tr> <tr><td>ÁREA 07</td><td>23,97</td></tr> <tr><td>ÁREA 08</td><td>23,97</td></tr> <tr><td>ÁREA 09</td><td>23,97</td></tr> <tr><td>ÁREA 10</td><td>23,97</td></tr> <tr><td>ÁREA 11</td><td>23,97</td></tr> <tr><td>ÁREA 12</td><td>23,97</td></tr> <tr><td>ÁREA 13</td><td>23,97</td></tr> <tr><td>ÁREA 14</td><td>23,97</td></tr> <tr><td>ÁREA 15</td><td>23,97</td></tr> <tr><td>ÁREA 16</td><td>23,97</td></tr> <tr><td>ÁREA 17</td><td>23,97</td></tr> <tr><td>ÁREA 18</td><td>23,97</td></tr> <tr><td>ÁREA 19</td><td>23,97</td></tr> <tr><td>ÁREA 20</td><td>23,97</td></tr> <tr><td>TOTAL</td><td>479,40</td></tr> </table>	NO	ÁREA (m²)	ÁREA 01	23,97	ÁREA 02	23,97	ÁREA 03	23,97	ÁREA 04	23,97	ÁREA 05	23,97	ÁREA 06	23,97	ÁREA 07	23,97	ÁREA 08	23,97	ÁREA 09	23,97	ÁREA 10	23,97	ÁREA 11	23,97	ÁREA 12	23,97	ÁREA 13	23,97	ÁREA 14	23,97	ÁREA 15	23,97	ÁREA 16	23,97	ÁREA 17	23,97	ÁREA 18	23,97	ÁREA 19	23,97	ÁREA 20	23,97	TOTAL	479,40	<table border="1"> <tr><th>NO</th><th>ÁREA (m²)</th></tr> <tr><td>ÁREA 01</td><td>1.100,00</td></tr> <tr><td>ÁREA 02</td><td>1.100,00</td></tr> <tr><td>ÁREA 03</td><td>1.100,00</td></tr> <tr><td>ÁREA 04</td><td>1.100,00</td></tr> <tr><td>ÁREA 05</td><td>1.100,00</td></tr> <tr><td>ÁREA 06</td><td>1.100,00</td></tr> <tr><td>ÁREA 07</td><td>1.100,00</td></tr> <tr><td>ÁREA 08</td><td>1.100,00</td></tr> <tr><td>ÁREA 09</td><td>1.100,00</td></tr> <tr><td>ÁREA 10</td><td>1.100,00</td></tr> <tr><td>ÁREA 11</td><td>1.100,00</td></tr> <tr><td>ÁREA 12</td><td>1.100,00</td></tr> <tr><td>ÁREA 13</td><td>1.100,00</td></tr> <tr><td>ÁREA 14</td><td>1.100,00</td></tr> <tr><td>ÁREA 15</td><td>1.100,00</td></tr> <tr><td>ÁREA 16</td><td>1.100,00</td></tr> <tr><td>ÁREA 17</td><td>1.100,00</td></tr> <tr><td>ÁREA 18</td><td>1.100,00</td></tr> <tr><td>ÁREA 19</td><td>1.100,00</td></tr> <tr><td>ÁREA 20</td><td>1.100,00</td></tr> <tr><td>TOTAL</td><td>22.000,00</td></tr> </table>	NO	ÁREA (m²)	ÁREA 01	1.100,00	ÁREA 02	1.100,00	ÁREA 03	1.100,00	ÁREA 04	1.100,00	ÁREA 05	1.100,00	ÁREA 06	1.100,00	ÁREA 07	1.100,00	ÁREA 08	1.100,00	ÁREA 09	1.100,00	ÁREA 10	1.100,00	ÁREA 11	1.100,00	ÁREA 12	1.100,00	ÁREA 13	1.100,00	ÁREA 14	1.100,00	ÁREA 15	1.100,00	ÁREA 16	1.100,00	ÁREA 17	1.100,00	ÁREA 18	1.100,00	ÁREA 19	1.100,00	ÁREA 20	1.100,00	TOTAL	22.000,00
NO	ÁREA (m²)																																																																																								
ÁREA 01	23,97																																																																																								
ÁREA 02	23,97																																																																																								
ÁREA 03	23,97																																																																																								
ÁREA 04	23,97																																																																																								
ÁREA 05	23,97																																																																																								
ÁREA 06	23,97																																																																																								
ÁREA 07	23,97																																																																																								
ÁREA 08	23,97																																																																																								
ÁREA 09	23,97																																																																																								
ÁREA 10	23,97																																																																																								
ÁREA 11	23,97																																																																																								
ÁREA 12	23,97																																																																																								
ÁREA 13	23,97																																																																																								
ÁREA 14	23,97																																																																																								
ÁREA 15	23,97																																																																																								
ÁREA 16	23,97																																																																																								
ÁREA 17	23,97																																																																																								
ÁREA 18	23,97																																																																																								
ÁREA 19	23,97																																																																																								
ÁREA 20	23,97																																																																																								
TOTAL	479,40																																																																																								
NO	ÁREA (m²)																																																																																								
ÁREA 01	1.100,00																																																																																								
ÁREA 02	1.100,00																																																																																								
ÁREA 03	1.100,00																																																																																								
ÁREA 04	1.100,00																																																																																								
ÁREA 05	1.100,00																																																																																								
ÁREA 06	1.100,00																																																																																								
ÁREA 07	1.100,00																																																																																								
ÁREA 08	1.100,00																																																																																								
ÁREA 09	1.100,00																																																																																								
ÁREA 10	1.100,00																																																																																								
ÁREA 11	1.100,00																																																																																								
ÁREA 12	1.100,00																																																																																								
ÁREA 13	1.100,00																																																																																								
ÁREA 14	1.100,00																																																																																								
ÁREA 15	1.100,00																																																																																								
ÁREA 16	1.100,00																																																																																								
ÁREA 17	1.100,00																																																																																								
ÁREA 18	1.100,00																																																																																								
ÁREA 19	1.100,00																																																																																								
ÁREA 20	1.100,00																																																																																								
TOTAL	22.000,00																																																																																								

PLANTA BAIXA ÁREAS EXTERNAS
ESC:1/500

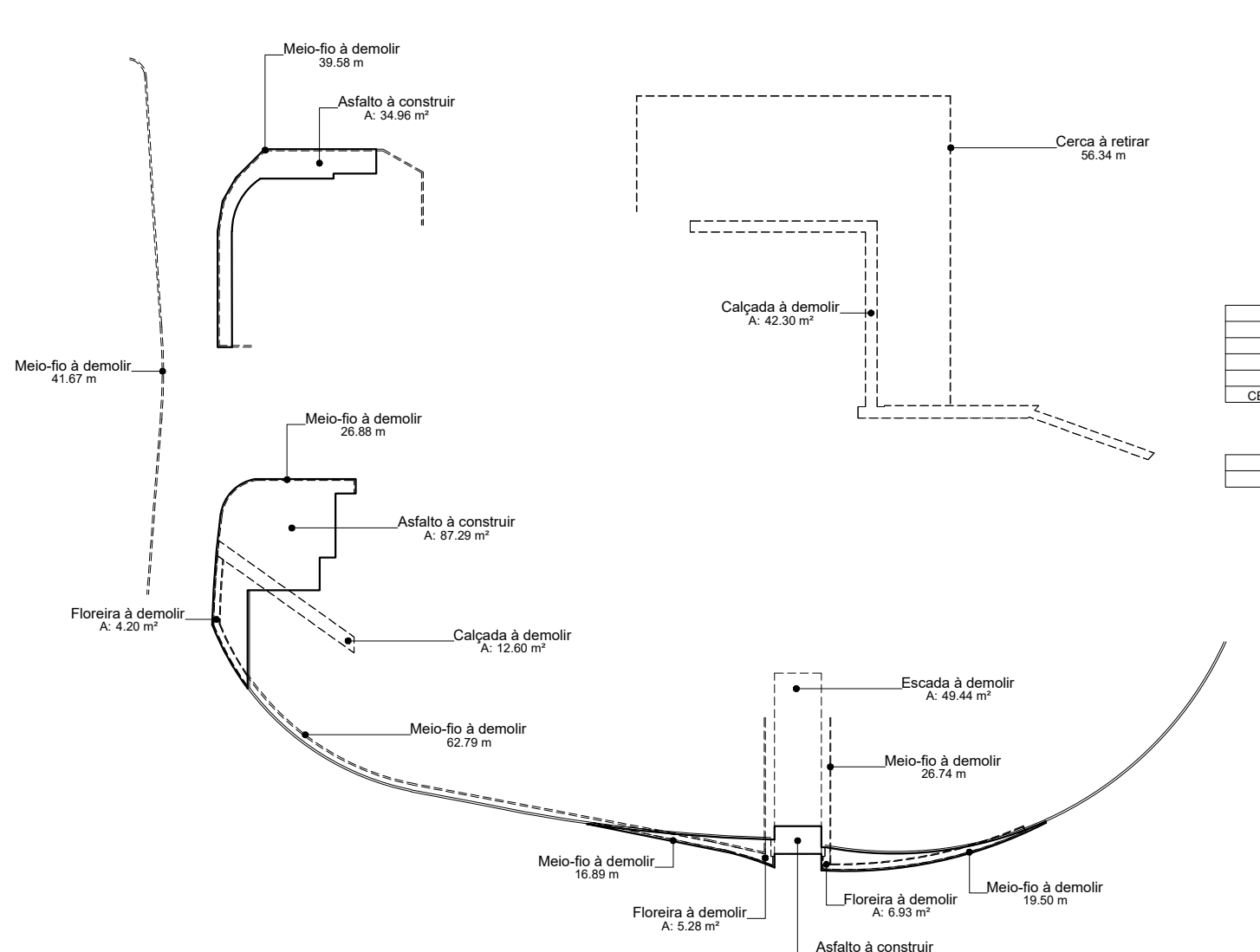

PLANTA BAIXA ÁREAS EXTERNAS
DEMOLIR/CONSTRUIR
ESC:1/500

MODALTEC ENGENHARIA LTDA - ME
Crea-SC Nº 127.958-0

Rua Leoberto Leal Nº 150 - Bairro São Vicente - Herval d'Este - SC
(49) 3522 6663 (Fax)

Observações:
Qualquer alteração deverá ser autorizada pelo responsável técnico do projeto
Dimensões em centímetros (cm), diferenças entre as cotas e medidas, prevalecem as cotas
É indispensável consultar os projetos complementares
Direitos autorais reservados, conforme Lei Federal 9.610/98, ART 7º, itens X e XI ART 1º

Obra: **REFORMA E ADEQUAÇÃO DA SEDE DA PREFEITURA MUNICIPAL DE IOMERÊ/SC**
R. João Rech, Iomerê - SC

Autor do projeto: Arq. Marco Aurélio Bissani CAUSC nº A 23186-0	Conteúdo: Planta Baixa Pavimento Térreo - Áreas Externas	Referência: Projeto Executivo - Áreas Externas
Proprietário: MUNICÍPIO DE IOMERÊ	Área total: 2.419,01 m²	Escalas: Indicadas
	Data: 08/2019	Desenho: Ramon F.

01/02