

1 Térreo  
1:50

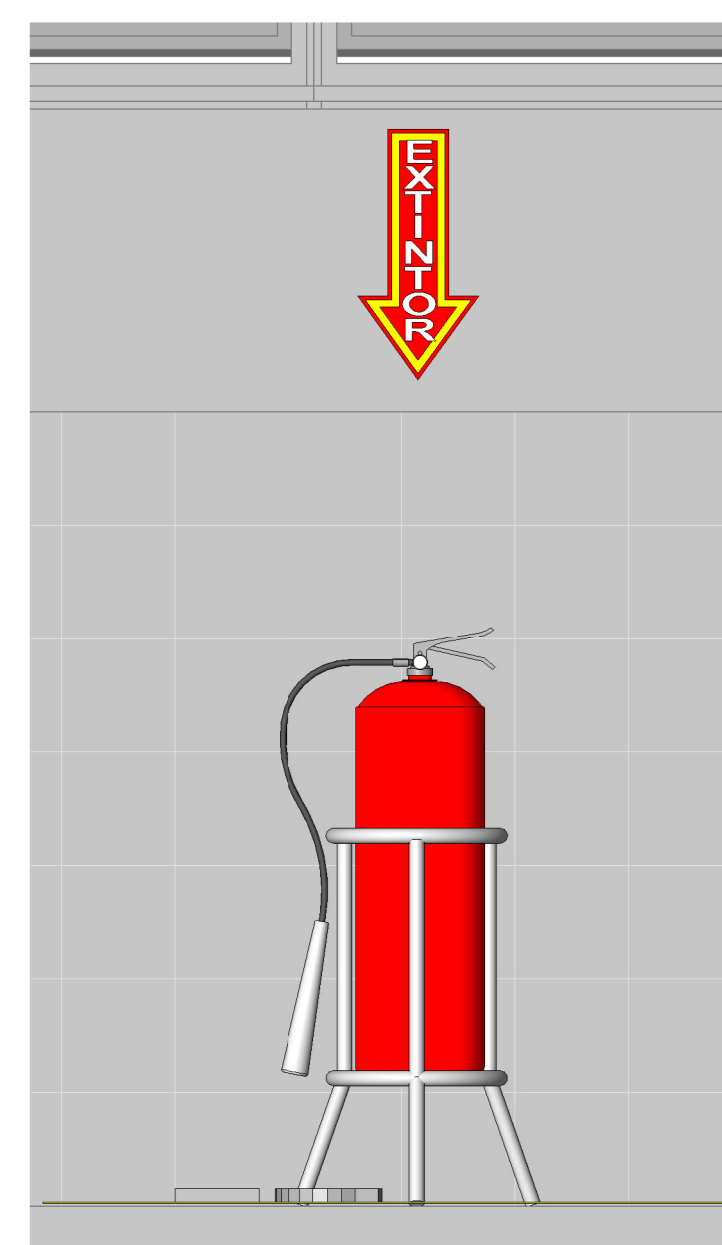

5 Detalhe - Extintor  
1:10

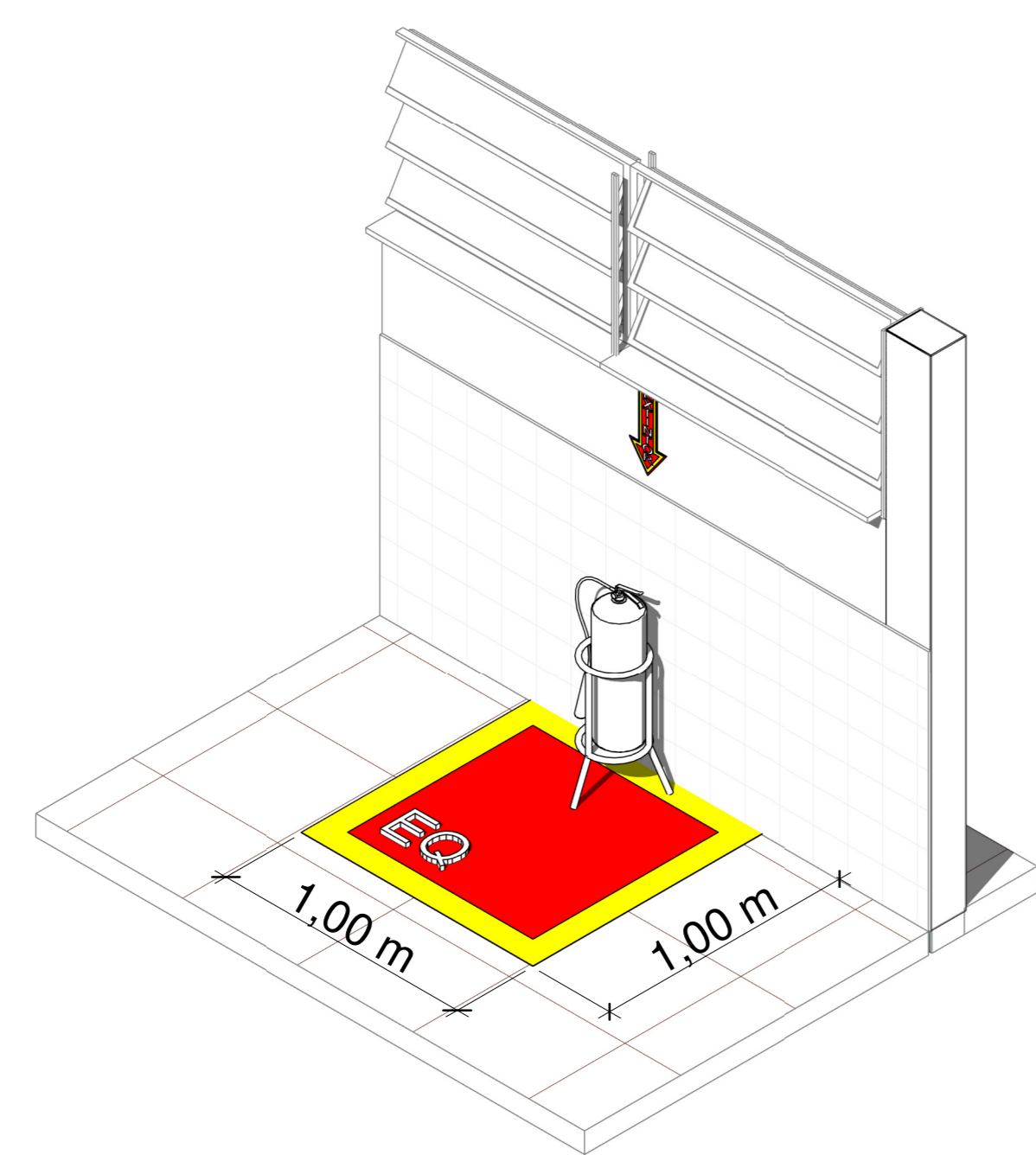

6 Demarcação Extintor

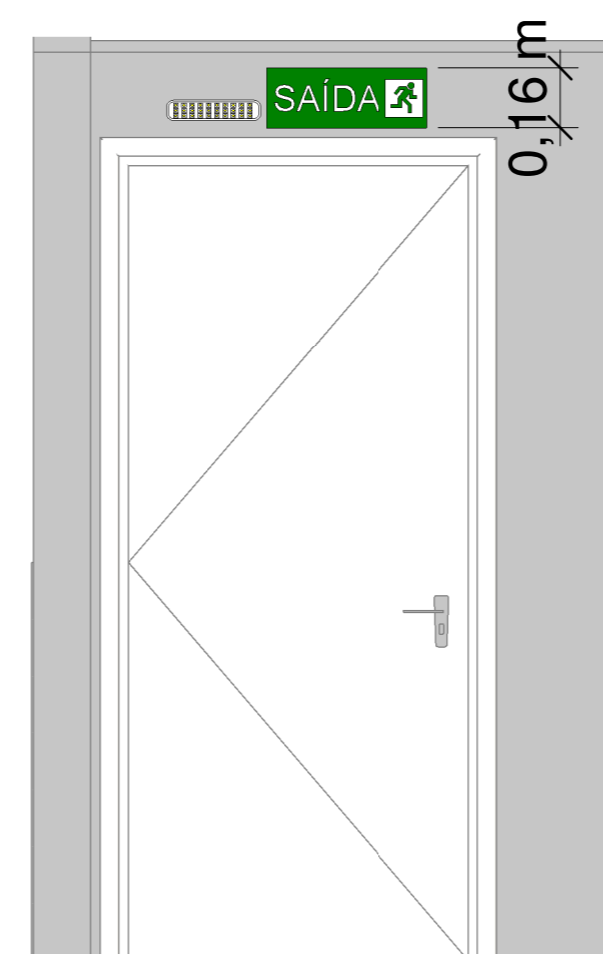

7 Detalhe - Saída de Emergência  
1:20

DETALHE CORRIMÃO E GUARDA-CORPO

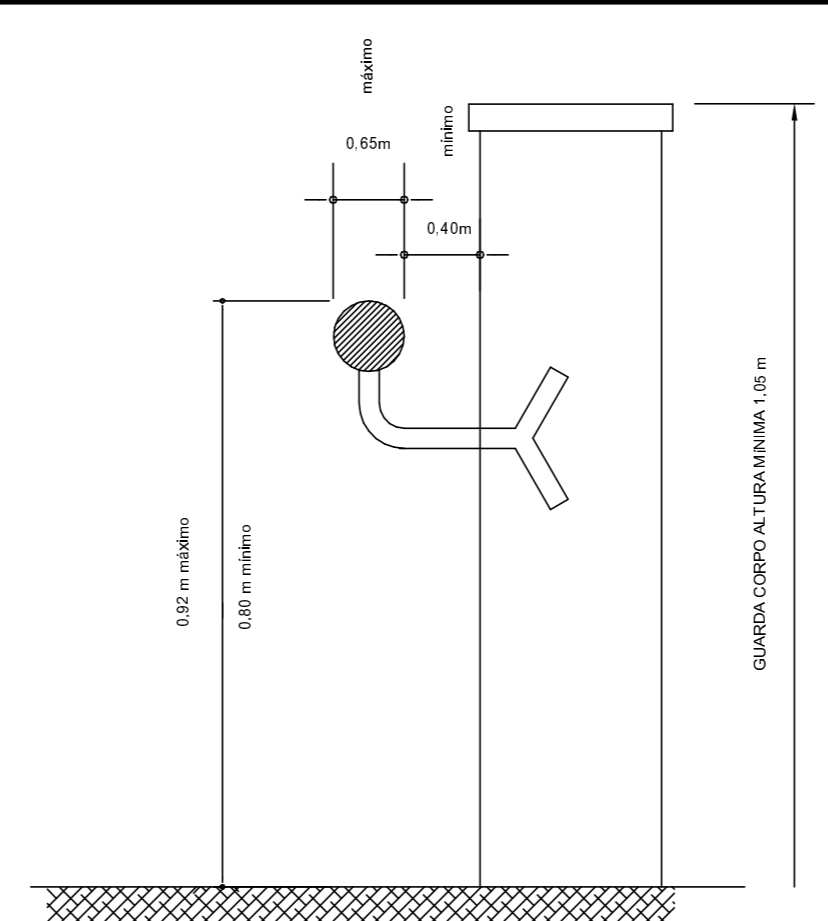

NOTAS

- CORRIMÃO NOS DOIS LADOS DA ESCADA
- EXTREMIDADES RECURVADAS PARA AS PAREDES
- FIXADO APENAS PELA PARTE INFERIOR

DETALHE DE GUARDA-CORPO / CORRIMÃO

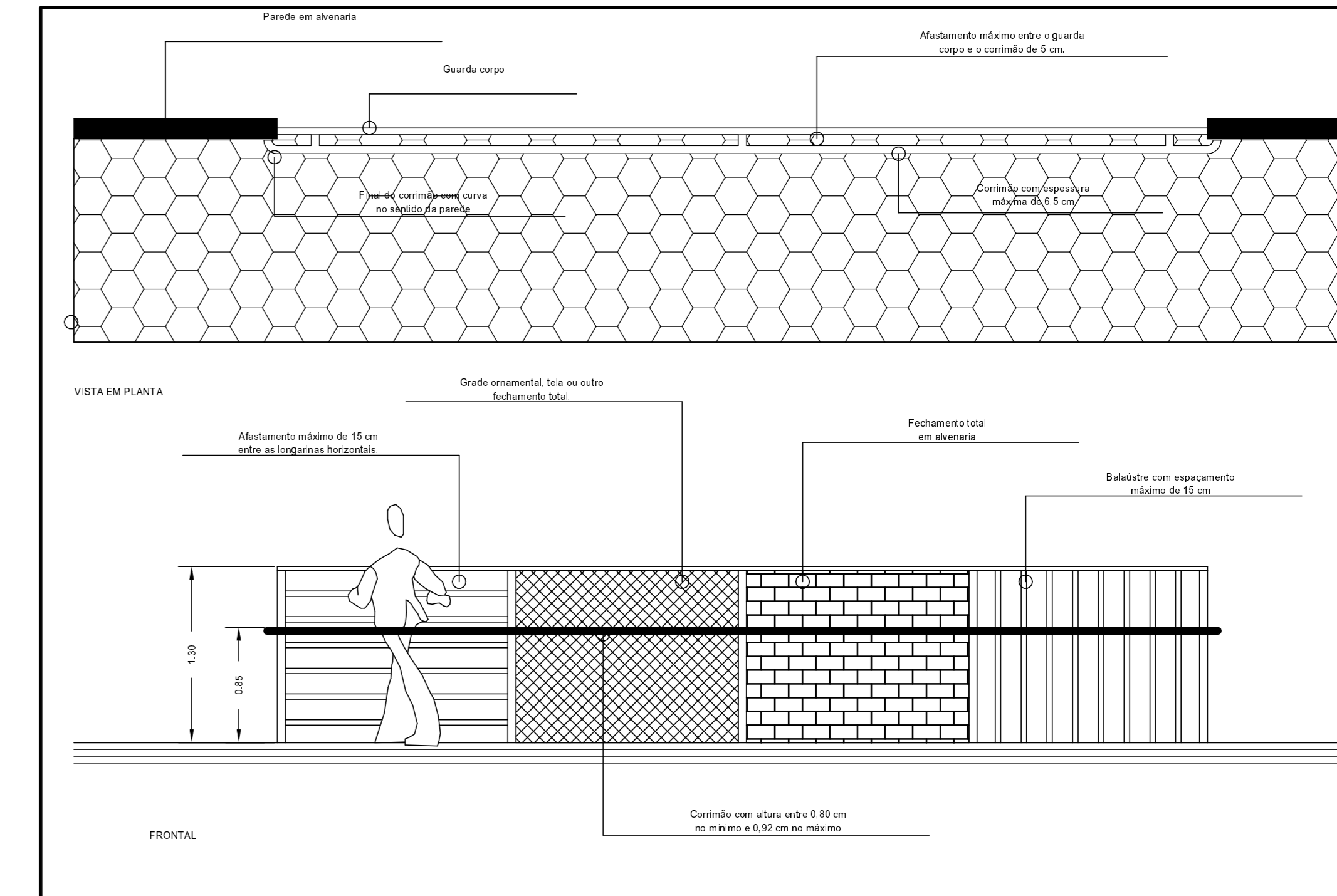

LEGENDA EQUIPAMENTOS

	EXTINTOR PÓ QUÍMICO SECO
	EXTINTOR ÁGUA PRESSURIZADA
	EXTINTOR ÁGUA PRESSURIZADA SOBRE RODAS
	BARRA ANTI-PÂNICO
	LUMINÁRIA DE EMERGÊNCIA TIPO ACLARAMENTO
	LUMINÁRIA DE EMERGÊNCIA TIPO BALIZAMENTO
	LUMINÁRIA DE EMERGÊNCIA TIPO FAROL DE MILHA
	DIREÇÃO ROTA DE FUGA
	FINAL ROTA DE FUGA
	BOTÃO DE ALARME
	SIRENE DE ALARME
	CENTRAL DE ALARME
	BATERIA CENTRAL DE ALARME
	ENTRADA PRINCIPAL DE ENERGIA
	SAÍDA DE EMERGÊNCIA

TIPO DE OCUPAÇÃO - PÚBLICA - E1  
 - PROTEÇÃO POR EXTINTORES (vital)  
 - SAÍDAS DE EMERGÊNCIA  
 - ILUMINAÇÃO DE EMERGÊNCIA  
 - SINALIZAÇÃO DE ABANDONO (vital)  
 - MAT. DE ACABAMENTO E REV. IN18  
 - Instalações Elétricas de Baixa Tensão  
 - ÁREA CONSTRUIDA - 288,75 m<sup>2</sup>

DIREITOS AUTORAIS RESERVADOS		ALTERAÇÕES DO PROJETO SOMENTE PODERÃO SER EFETUADAS MEDIANTE AUTORIZAÇÃO DO PROJETISTA	
 ASSOCIAÇÃO DOS MESTRES DE OBRAS DO BRASIL		TÍTULO Ampliação da Escola Municipal	
REFERÊNCIA Projeto Preventivo contra Incêndio Detalhamento		PLANÇA 01	
PROPRIETÁRIO Prefeitura Municipal de Iomerê CNPJ 01.612.744/0001-20		ASSINATURA	
RESPONSÁVEL TÉCNICO Eng. Civil CREA/SC 115952-0		ASSINATURA	
DESMHO GM		DATA 01/12/2021	